

走行の前に、各ドアが閉まっている事を確認してください。  
車から離れる時はドアを施錠してください。

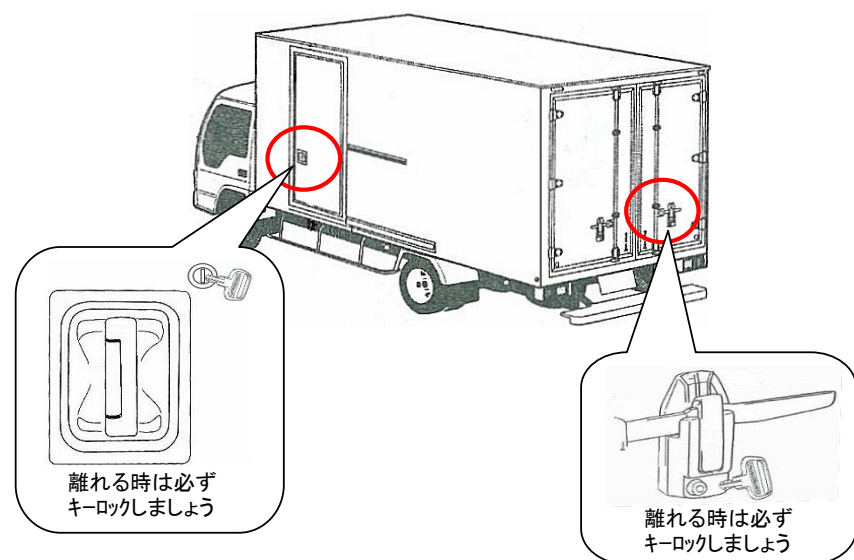

### 各部の給脂

1ヶ月ごとに各ローラー及び摺動部にシャングリース又は自動車用防錆潤滑油を塗布してください。

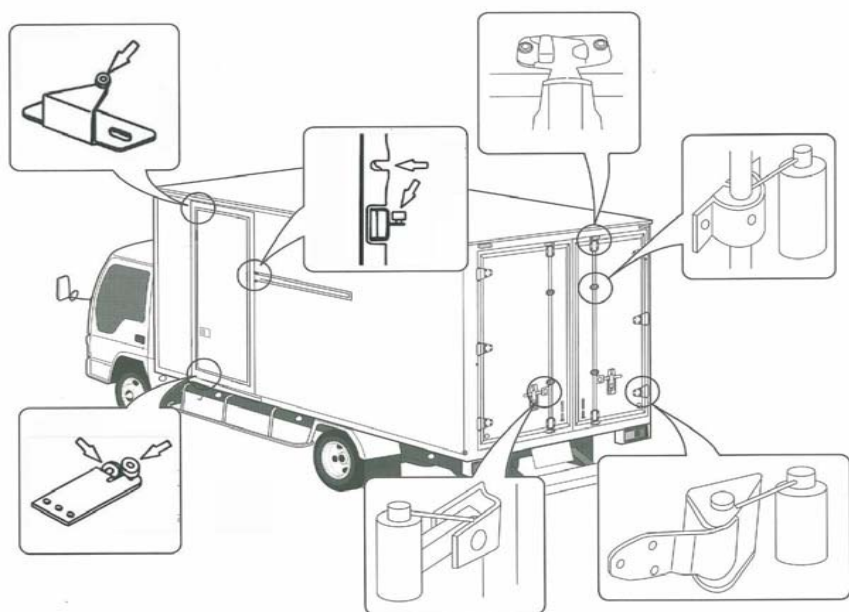

定期点検項目、内容については、保冷バン・冷凍バン取扱説明書を参照ください。

## 冷凍車の日常点検

車両性能を維持し安全運行するには、点検整備が基本です。  
点検整備は、日常点検と定期点検整備があります。  
ここでは日常点検について紹介します

日常点検を励行しましょう。  
日常点検は、運行前等に点検順序を  
決め必ず実施しましょう。

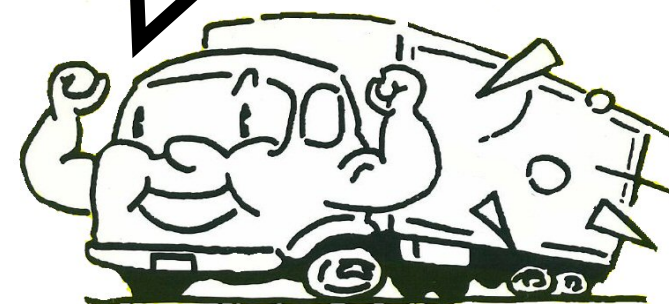

RUEHAUF  
日本フルハーフ

日本フルハーフ(株)  
サービス部

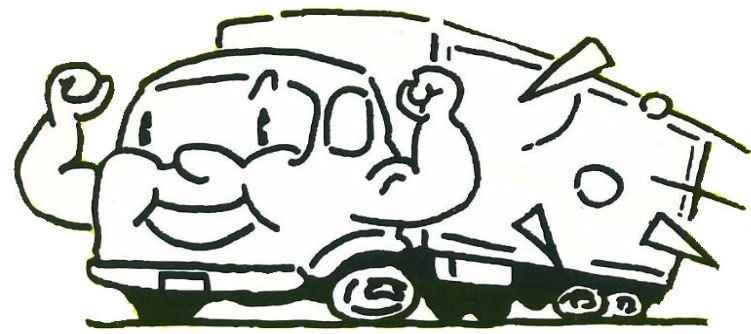

# 冷凍車の点検

日常点検と定期点検整備とがあります  
ここでは日常点検について紹介します

日本フルハーフ(株)  
サービス部

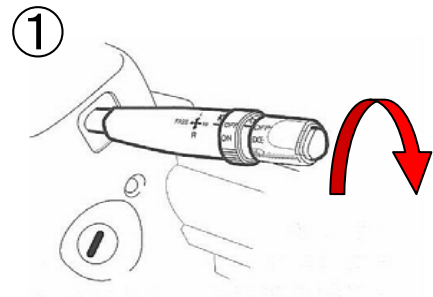

① キャブ内のライティングスイッチを車幅灯・トップマーカー点灯位置にする

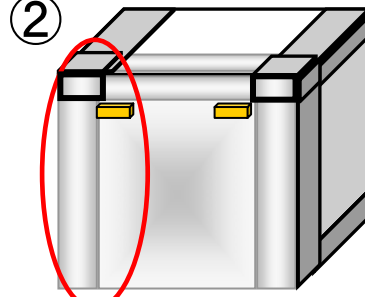

② 右側のコーナーカバー・トップマーカー・ポストの損傷や点灯しているかを確認する

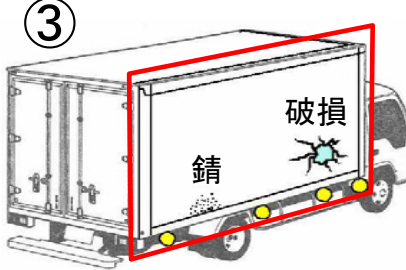

③ 右側サイド面体に錆、破損などないか確認  
サイドマーカーの点灯確認  
(保冷能力の低下になります)  
(ガタ・緩み・磨耗の確認)

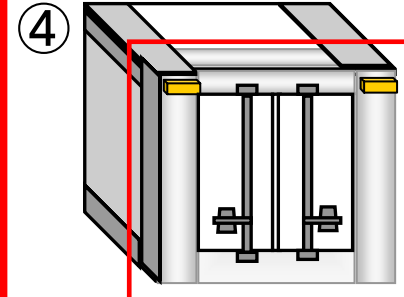

④ リヤフレームの変形など無いか確認する  
リヤトップマーカー点灯しているか確認する

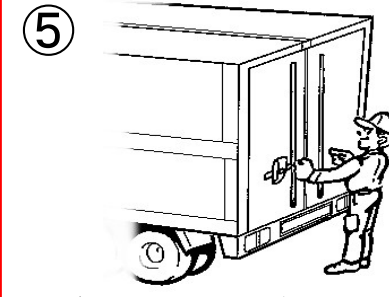

⑤ リアドア開閉作動の確認  
(金具の作動・緩み・損傷)  
冷気漏れの原因になります)

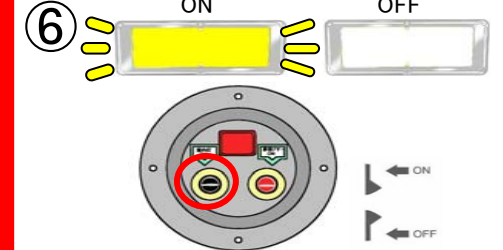

⑥ 庫内室内灯スイッチの作動確認(庫内灯が点くか)

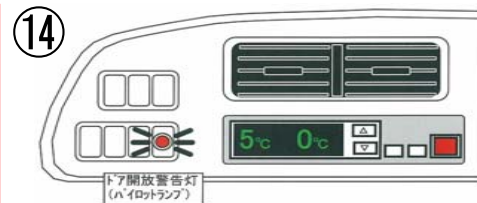

⑭ キャブ内のドア開放警告灯が点灯していないか確認をする  
(点いている場合は、ドアを再度確実に閉まっているか確認して下さい。)

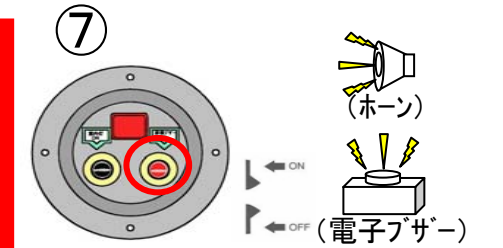
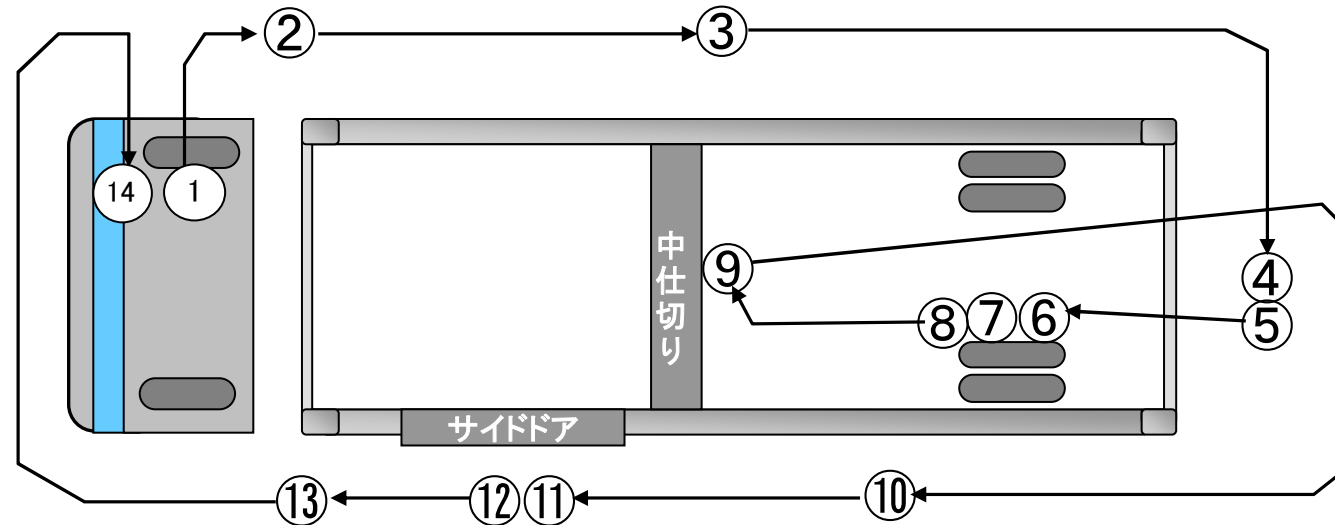

⑦ 庫内非常ブザースイッチの作動確認(ホーンまたは電子ブザーが鳴るか)

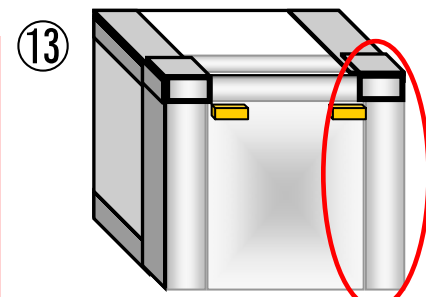

⑬ 左側のコーナーカバー・トップマーカー・ポストの損傷や点灯しているかを確認する

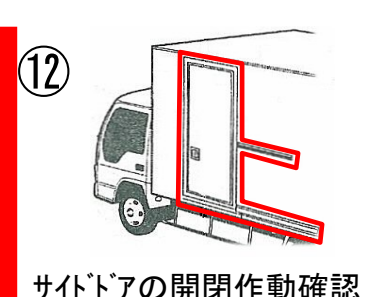

⑫ サイドドアの開閉作動確認  
(確実に閉まる・引っ掛かりなど無いか)  
作動状況が悪い場合は  
シャングリスをローラー部に注入する

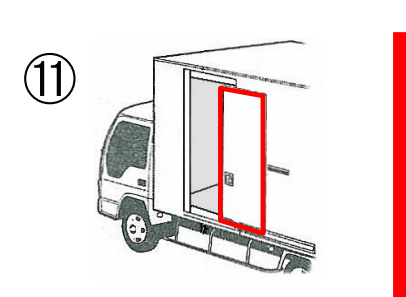

⑪ サイドドアのガスケットの破れ・ハガレは無いか確認する  
(冷気漏れの原因防止)

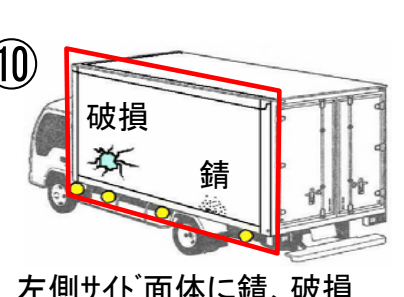

⑩ 左側サイド面体に錆、破損がないか確認  
サイドマーカーの点灯確認  
(ガタ・緩み・磨耗の確認)

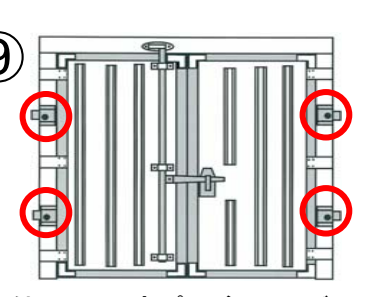

⑨ 中仕切り固定ピンがラッシングレールに確実に固定されているか  
(固定ピンの破損・ドアフレームの変形・ガスケットの切れなどないか)

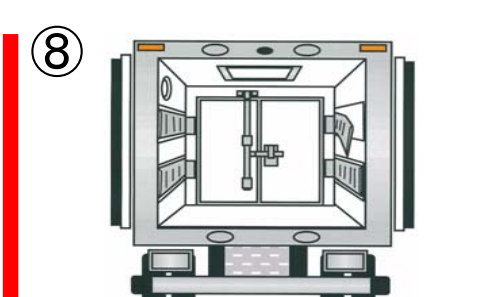

⑧ ラッシングレールなど内装部品外れなど無いか確認する  
(リベットの外れなど)